

# FICHE TECHNIQUE

## Cheville fischer TAM



ETA-04/0003

### Applications :

A utiliser dans : Béton et pierre naturelle à structure dense.

Pour fixer : Garde-corps, grilles, poteaux, consoles, platines, machines, châssis, portails, pieds de rayonnages, etc.

### Description :

La cheville pour charges lourdes TAM est une cheville en acier à expansion contrôlée par couple de serrage pour les montages à fleur. La cheville est posée à fleur du support et permet d'utiliser les vis du commerce, quelle que soit leur forme de tête, et les tiges filetées à pas métrique. La pente progressive du cône permet une augmentation rapide de l'effort d'expansion.

### Caractéristiques :

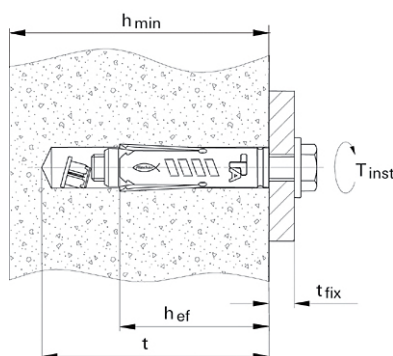

Type	Code art.	d <sub>0</sub> Foret Ø	h <sub>trav</sub> Profondeur de perçage mini pour montage à fleur mm	l Longueur totale mm	M Taraudage
<b>TAM – Version acier électrozingué sans vis</b>					
TA M 6	90245	10	65	49	M6
TA M 8	90246	12	70	56	M8
TA M 10	90247	15	90	69	M10
TA M 12	90248	18	105	86	M12

Type	Code art.	d <sub>0</sub> Foret Ø	h <sub>min</sub> Profondeur de perçage mini mm	l Longueur totale mm	t <sub>fix</sub> Longueur utile maxi	Taraudage (Ø x long.) M x mm	SW Ouverture de clé	Rondelle (Ø ext. x épaisseur) mm
<b>TAM-S – Version acier électrozingué avec vis à tête hexagonale et rondelle</b>								
TA M6 S/10	90249	10	75	49	10	M6 x 60	10	12 x 1,6
TA M8 S/10	90250	12	80	56	10	M8 x 65	13	16 x 1,6
TA M10 S/20	90251	15	110	69	20	M10 x 90	17	20 x 2
TA M12 S/25	90252	18	130	86	25	M12 x 110	19	24 x 2,5

### Mise en œuvre :

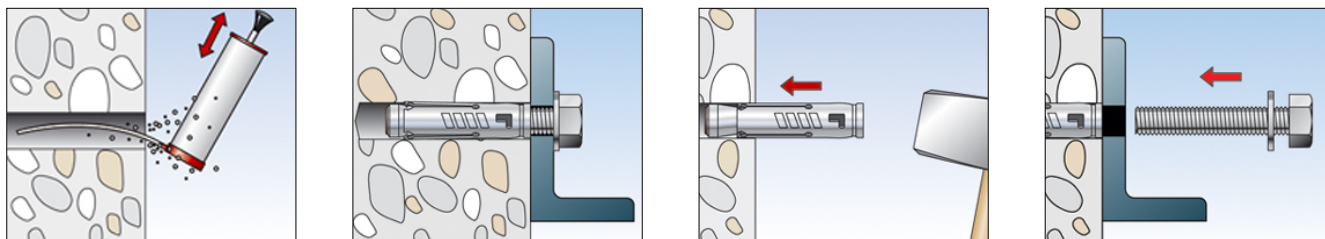

### Charges admissibles <sup>1)</sup> dans un béton C 20/25 <sup>2)</sup> (en daN)

	TAM 6	TAM 8	TAM 10	TAM 12
Profondeur d'ancrage effective $h_{ef}$ (mm)	40	45	55	70
<b>Charge admissible en traction axiale d'une cheville isolée sans influence du bord <math>N_{adm}</math>, c-à-d distance au bord <math>c \geq 1,5 h_{ef}</math> et entraxe <math>s \geq 3 h_{ef}</math></b>				
Béton non fissuré C 20/25 <sup>2)</sup>	<b>357</b>	<b>571</b>	<b>948</b>	<b>1188</b>
<b>Charge admissible en cisaillement d'une cheville isolée sans influence du bord <math>V_{adm}</math>, c-à-d distance au bord <math>c \geq 10 h_{ef}</math> et entraxe <math>s \geq 3 h_{ef}</math></b>				
Acier électrozingué classe de résistance 8.8 (daN)	330	670	1100	1700
<b>Caractéristiques des chevilles et dimensions du support</b>				
Distance entre axes caractéristique $s_{cr,N}$ (mm)	120	135	165	210
Distance au bord caractéristique $c_{cr,N}$ (mm)	60	68	83	105
Distance entre axes mini <sup>3)</sup> $s_{min}$ (mm)	80	90	110	160
Distance au bord mini <sup>3)</sup> $c_{min}$ (mm)	50	60	70	120
Epaisseur mini du support $h_{min}$ (mm)	100	100	110	140
Ø trou de passage dans l'élément à fixer en cas de montage à fleur $d_f \leq$ (mm)	7	9	12	14
Couple de serrage $T_{inst}$ (Nm)	10	20	40	75

<sup>1)</sup> Les coefficients partiels de sécurité (1,4) pour les sollicitations et pour les matériaux sont déjà appliqués. Pour les homologations de charges, traction et cisaillement, veuillez vous reporter à la méthode de dimensionnement A (Guide ETA, annexe C).

<sup>2)</sup> Pour des classes de résistance supérieures, les valeurs peuvent être majorées jusqu'à 55 %.

<sup>3)</sup> Avec réduction simultanée de la charge.